

縫わずにできる！簡単ハンカチマスクの作り方

用意するもの

- ゴムひも2本（輪っかにしたもの）
- 大きめのハンカチ

作り方

1. 広げたハンカチを半分に折る（ハンカチが大きい時には三つ折り）

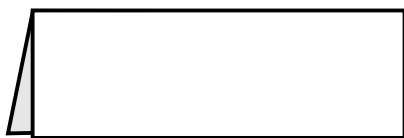

2. ひだをつくる

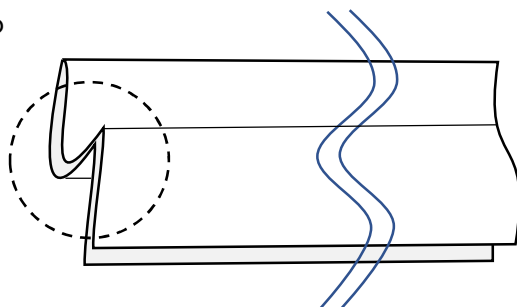

3. 左右からゴムひもを通す

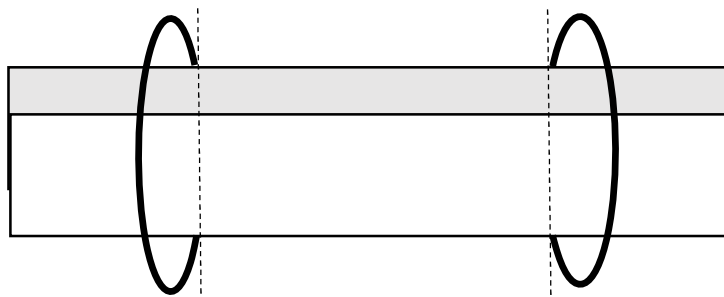

4. 顔の幅に合わせて、左右を折りたたむ

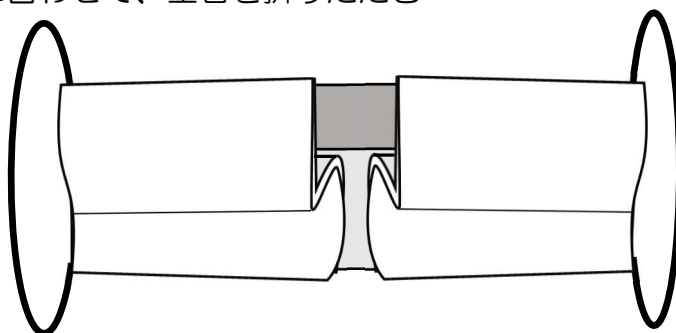

5. マスクをつけた後、上と下をずらして顔に合わせて完成！

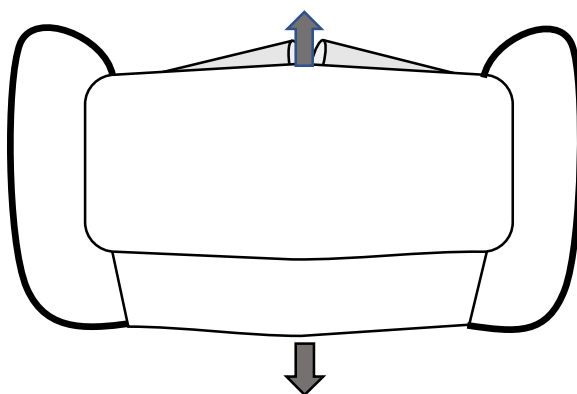

布マスクの洗い方

用意するもの

- 衣料用洗剤
- 塩素系漂白剤
- 清潔なタオル
- 洗面器
- ゴム手袋（台所用手袋）

洗い方

1. 洗剤で洗う

1. 洗面器に水をため、衣料用洗剤を入れて混ぜます。
2Lの水に対して、約0.7g（ティースプーン半分）の洗剤が目安。
2. 洗面器にゆっくりガーゼマスクを入れて、そのまま10分待ちます。
3. 10分たったら、ガーゼマスクを軽く押し洗いします。
4. 洗面器の水をゆっくり捨て、新しい水をためて、ガーゼマスクに付いた洗剤をすすぎます。

2. 塩素系漂白剤で洗う

1. 塩素系漂白剤の成分で皮膚を傷める可能性があるため、ゴム手袋をはめます。
2. 洗面器に新しい水をため、塩素系漂白剤を入れます。
1Lの水に対して、15mLの塩素系漂白剤が目安。
3. 洗面器にガーゼマスクを入れ、そのまま10分待ちます。
10分たったら、マスクを軽く押し洗いします。
4. 洗面器の水をゆっくり捨て、新しい水を入れてガーゼマスクをすすぎます。
再度水を捨てて、もう1度新しい水でガーゼマスクをすすぎます。
5. 清潔なタオルでマスクを挟んで、たたいて水分を取ります。

3. 日陰で干す

水気が取れたら、形を整えて日陰で乾かします。
乾燥機を使うとガーゼが縮んでしまうので、陰干しで自然乾燥させましょう。

洗う時の注意！！

- マスクの繊維を傷める可能性があるため、もみ洗いしないこと。
- 複数のマスクを一度に洗わないこと。
- マスクを洗った後は手を十分に洗うこと。